



**Dale un
Upgrade a tu
calidad de vida**



Bambú Rivera Club Residences
redefine el significado de calidad de
vida en la ciudad.



BAMBÚ RIVERA
CLUB RESIDENCES

El condominio lo componen dos torres de apartamentos que se benefician de la más céntrica ubicación en **Calle Blancos**, a pocos minutos de las principales zonas urbanas, fácil acceso a los mejores servicios y una extraordinaria oferta de amenidades exclusivas para los residentes.

Sin lugar a dudas, una propuesta única en su clase.

Dale un Upgrade a tu equipamiento



Bambú Rivera Club
Residences es un complejo
residencial compuesto por:

472

Apartamentos en dos
edificios de 12 y 13 niveles
más azotea en cada uno.

Ventajas sostenibles para que vivás mejor





Iluminación y ventilación natural aumentada en condominios.



Grifería e inodoros de bajo consumo.

(Ahorra hasta 45% del consumo de agua)



Arquitectura bioclimática.

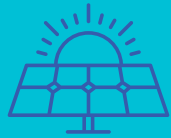

Paneles solares fotovoltaicos para generación de energía para áreas comunes.



Iluminación de bajo consumo en áreas comunes.

(Ahorra hasta 80% del consumo de energía)



Paneles termo solares, para el calentamiento del agua de los condominios.

(Ahorra hasta un 40 % de la factura de luz)



Sostenibilidad en la construcción

Uso de formaleta metálica, ahorro de madera.

Clasificación de residuos para reciclaje.

Campañas de reciclaje, reducción y reutilización de basuras.

Utilización de materiales reciclados.

Utilización de pintura y pegamentos amigables con el ambiente y no tóxicos.



Condominios con energía positiva

Por medio de la práctica del Feng Shui, procuramos darle un tono especial a cada apartamento de Bambú Rivera Club Residences, buscando la uniformidad, para construir y mantener un estilo equilibrado que propicie una vida saludable, próspera y rodeada de armonía.

Siguiendo las reglas de esta filosofía ancestral, en los apartamentos los dormitorios se localizan con posición de poder y la cocina se encuentra estratégicamente colocada para ayudar al bienestar.

Además, la entrada principal del edificio está colocada en el oeste, sector que favorece la llegada de bendiciones celestiales y la espiritualidad, a la vez que incentiva el juego y el crecimiento saludable de los niños. La fachada principal se ubica al sur, para activar la riqueza y la salud para todo el complejo. Las áreas sociales y la piscina están ubicadas estratégicamente al noreste para aprovechar un tipo de energía que aumenta el carisma, la popularidad y las ganas de las otras personas de estar cerca, de convivir y socializar.





**Dale un
Upgrade a tu
seguridad**

Bambú Rivera cuenta con lo último en tecnología para la seguridad de sus residentes.

 Control de acceso vehicular con quickpass para residentes.

 Control de acceso a edificios con reconocimiento facial.

 Acceso único.

 Tapia perimetral.

 Sistema de circuito cerrado por televisión.

 Malla electrificada.

 Seguridad 24h.





Dale un Upgrade a tu **accesibilidad**



En Calle Blancos convergen de manera equilibrada el desarrollo comercial y residencial en armonía con la naturaleza. A pesar de ser el cantón más densamente poblado de Costa Rica, cuenta con más de 130 parques.

Lugares destacados en la zona



Destacados

- Bavarian Motors
- Faco Honda
- Walmart
- EPA
- Hotel Radisson
- Parque Industrial
- Amazon
- Automercado
- PriceSmart

Entretenimiento

- Museo de los Niños
- Museo de Jade
- Museo Nacional de CR
- Estadio Ricardo Saprissa
- Plaza San Gabriel
- Lincoln Plaza

Salud

- Smartfit
- Clínica Clorito Picado
- Hospital Rafael Ángel Calderón.

Gastronomía

- Pop Up Gastro Atelier
- Terraza 97
- Chili's
- La Fabbrica
- Smash Burger
- Starbucks



La movilidad es otra de sus grandes fortalezas

La ampliación de la Circunvalación Norte conectará el sector de Uruca con la carretera 32 (San José - Limón). Una obra de 2,25 Kms que reducirá drásticamente los tiempos de traslado en el norte de la ciudad.

Dale un Upgrade a tu tiempo libre



Bambú Rivera Club Residences destaca por la innovación en el diseño de los espacios recreativos.

4200m²

De áreas sociales y amenidades.

 Piscina semi-olímpica



BAMBÚ RIVERA
CLUB RESIDENCES

BAMBÚ RIVERA
CLUB RESIDENCES













Gimnasio completamente equipado









☰ Terrazas

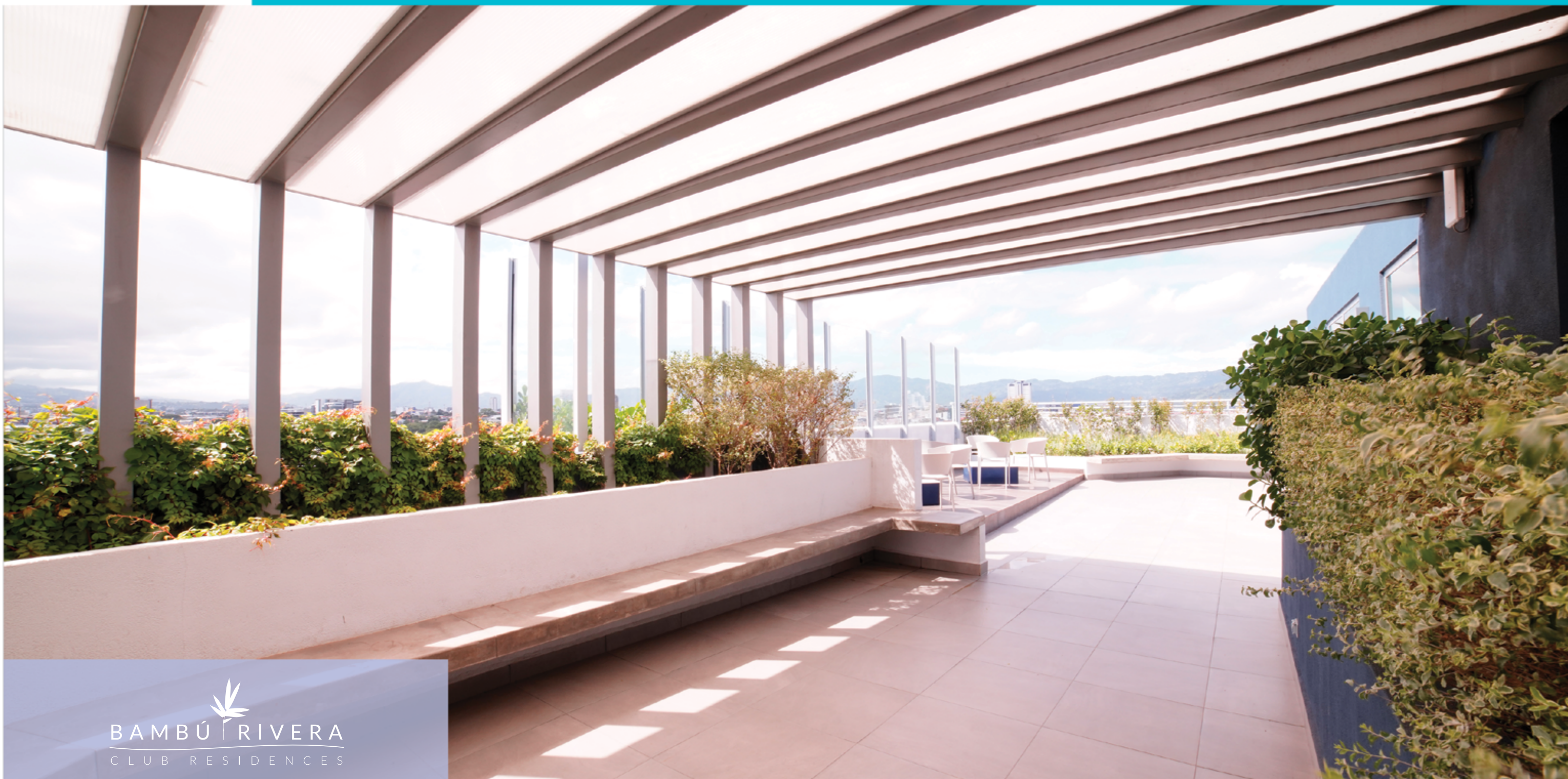

BAMBÚ RIVERA
CLUB RESIDENCES





 Fire Pit en azotea





★ Rooftop Lounge



BAMBÚ RIVERA
CLUB RESIDENCES



☆ **Vistas a la ciudad y terrazas**

© **Deck social
en azotea**



BAMBÚ RIVERA
CLUB RESIDENCES





Dale un Upgrade a tu apartamento



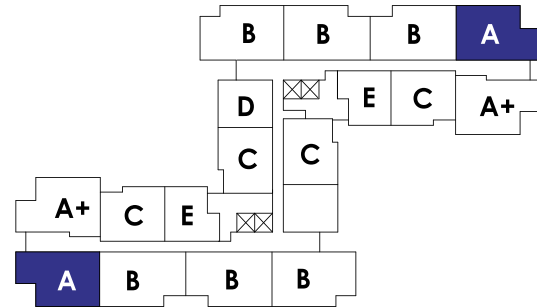

PLANTA DE UBICACION PRIMER NIVEL

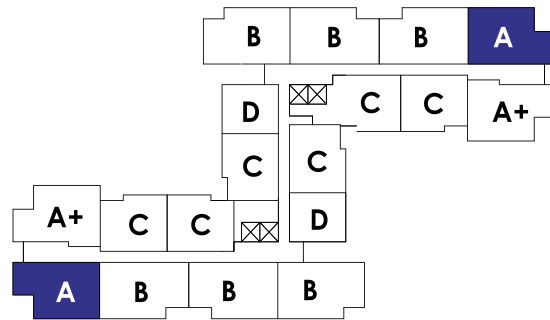

PLANTA DE UBICACION NIVEL TIPO

Convertible a 3 dormitorios.

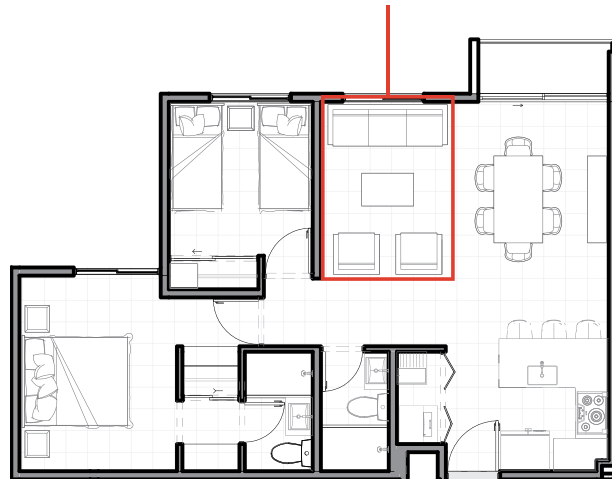

Tipo A

(CON BALCÓN)

2 habitaciones

2 baños

Walk-in closet

Área de condominio: 67.77 m²

Parqueo en sótanos: 14.30 m²

82.07 m²

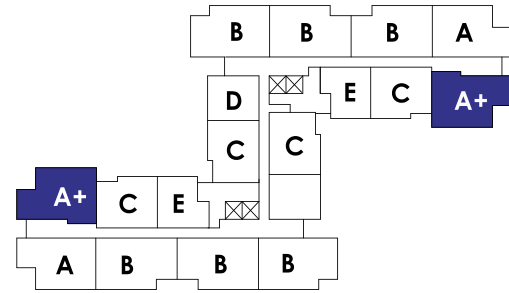

PLANTA DE UBICACION PRIMER NIVEL

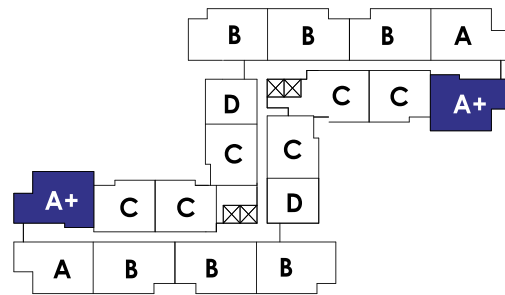

PLANTA DE UBICACION NIVEL TIPO

Convertible a 3 dormitorios.

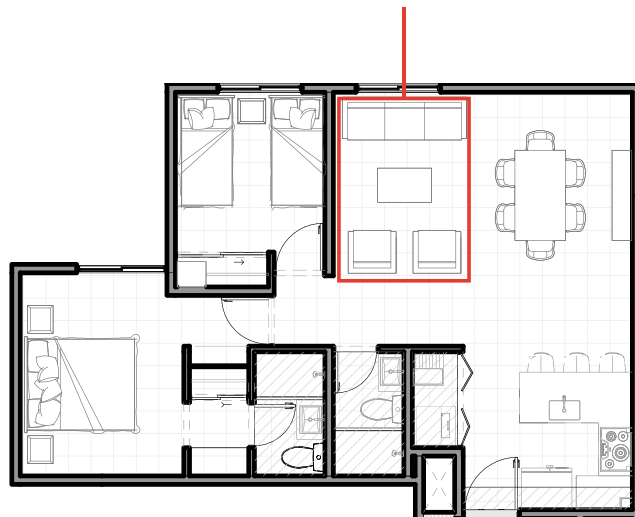

Tipo A+

(CON MIRADOR)



2 habitaciones

2 baños

1 Walk-in closet

Área de condominio: 67.18 m²

Parqueo en sótanos: 14.30 m²

81.48 m²

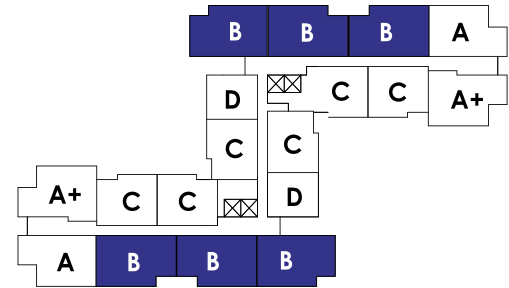

PLANTA DE UBICACION NIVEL

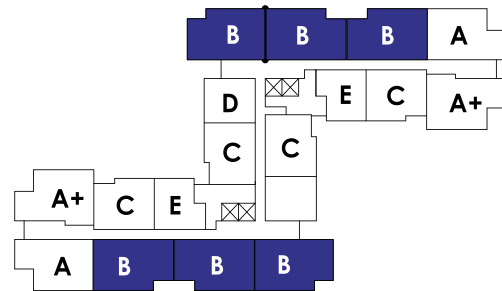

PLANTA DE UBICACION PRIMER NIVEL

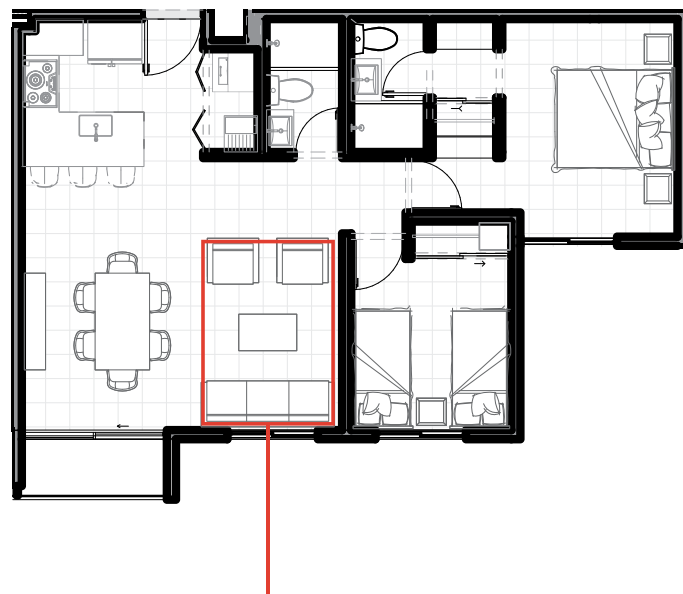

Convertible a 3 dormitorios.

Tipo B

(CON BALCÓN)



2 habitaciones

2 baños

1 Walk-in closet

1 Studio

Área de condominio: 73.45 m²

Parqueo en sótanos: 14.30 m²

87.75 m²

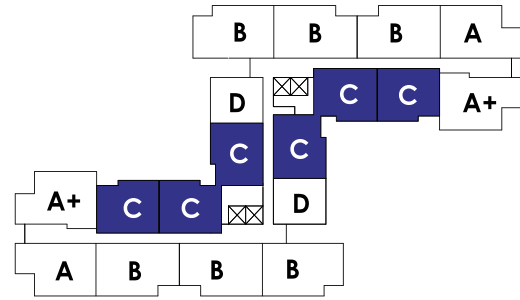

PLANTA DE UBICACION NIVEL

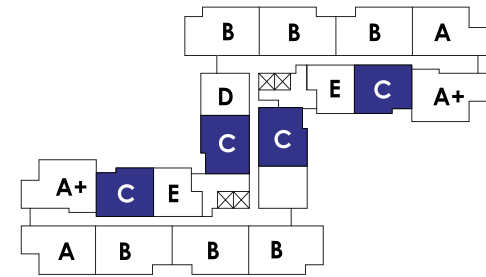

PLANTA DE UBICACION PRIMER NIVEL

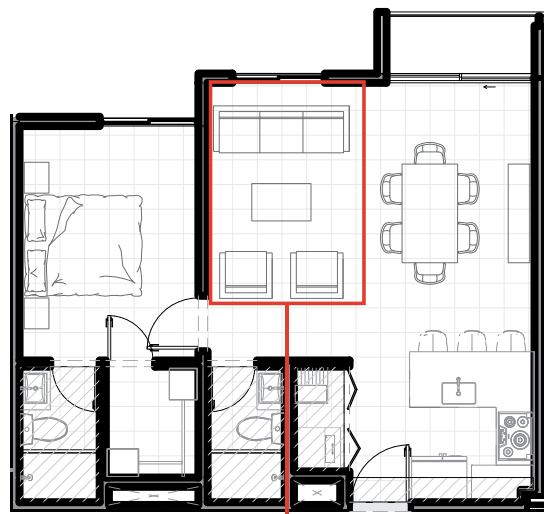

Convertible a 2 dormitorios.



Tipo C

(CON BALCÓN)

1 habitación

2 baños

1 Walk-in closet

Área de condominio: 57 m²

Parqueo en sótanos: 14.30 m²

71.30 m²

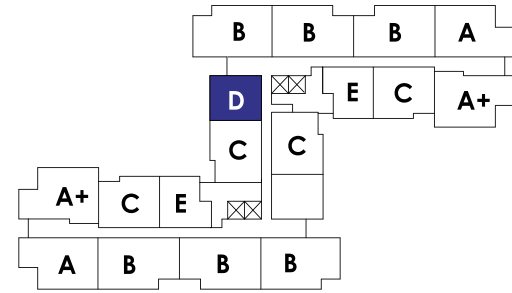

PLANTA DE UBICACION PRIMER

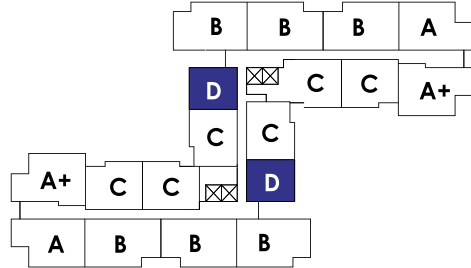

PLANTA DE UBICACION NIVEL TIPO

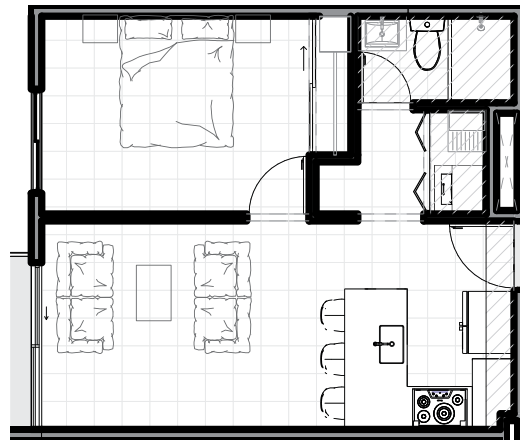

Tipo D

(CON BALCÓN)

1 habitación

1 baño

1 Closet

Área de condominio: 43.10 m²

Parqueo en sótanos: 14.30 m²

57.40 m²

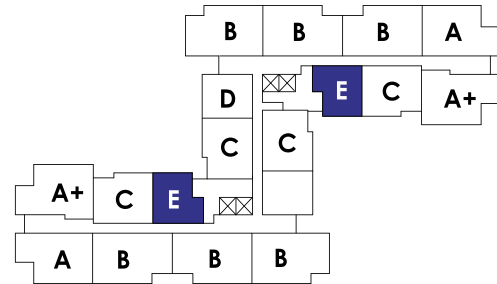

PLANTA DE UBICACION PRIMER

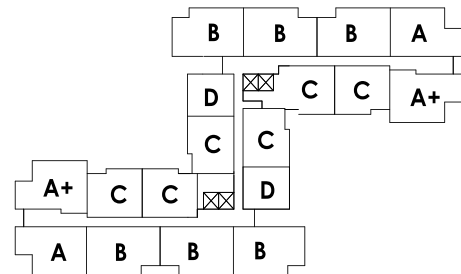

PLANTA DE UBICACION NIVEL TIPO

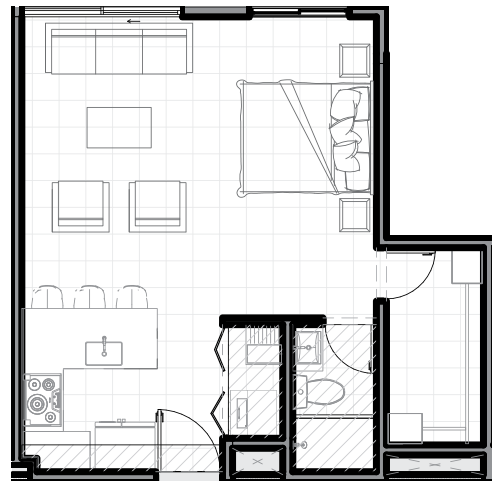

Tipo E

(CON MIRADOR)

1 Studio

1 baño

Walk-in closet amplio

Área de condominio: 41.43 m²

Parqueo en sótanos: 14.30 m²

55.73 m²

Tipo F

(CON MIRADOR)

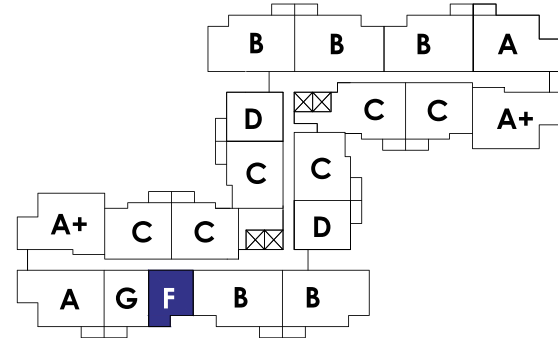

PLANTA DE UBICACION NIVEL TIPO

LOS APARTAMENTOS TIPO F SE
ENCUENTRAN EN LOS NIVELES
1, 2, 3, 4, 5, 6, 7, 8, 9, 10, 11, 12, PH.

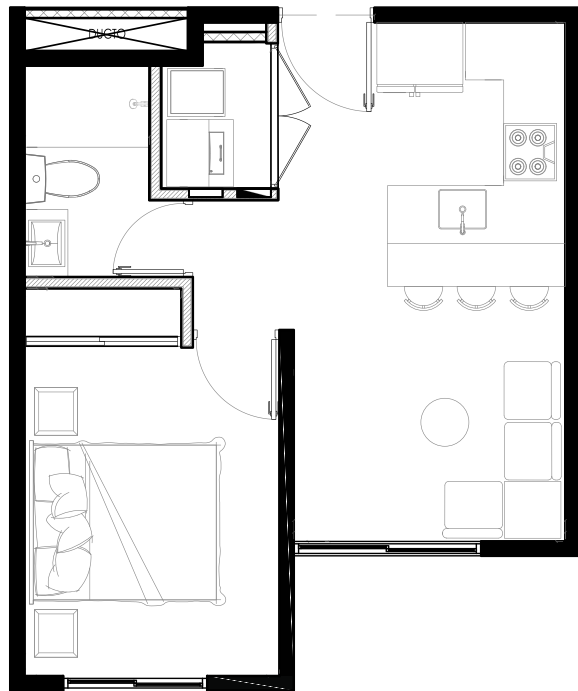

1 Habitación

1 baño

1 Closet

Área de condominio: 34.30 m²

Parqueo en sótanos: 14.30 m²

48.60 m²

Tipo G

(CON BALCÓN)

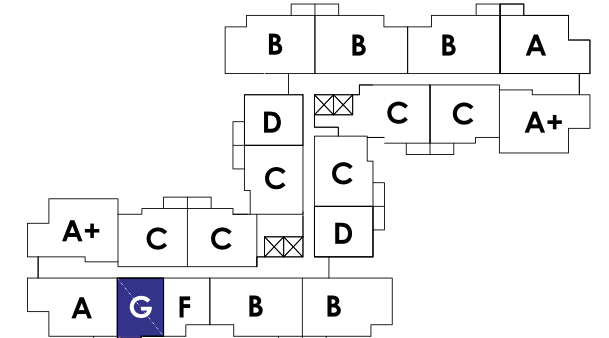

PLANTA DE UBICACION NIVEL TIPO

LOS APARTAMENTOS TIPO G SE
ENCUENTRAN EN LOS NIVELES
1, 2, 3, 4, 5, 6, 7, 8, 9, 10, 11, 12, PH.

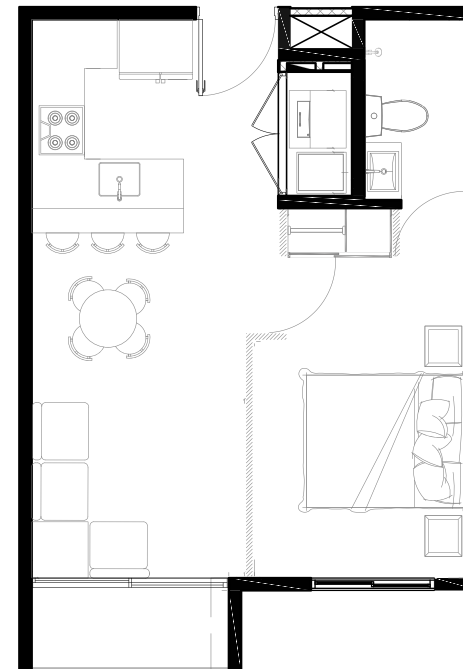

1 Habitación

1 baño

1 Closet

Área de condominio: 39.54 m²

Parqueo en sótanos: 14.30 m²

53.84 m²

Tipo H

(CON MIRADOR)

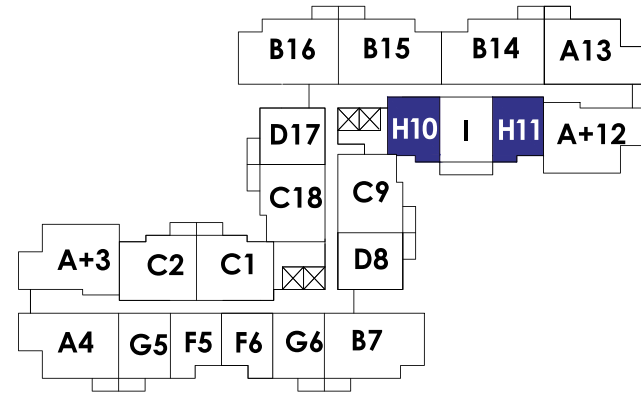

PLANTA DE UBICACION NIVEL TIPO

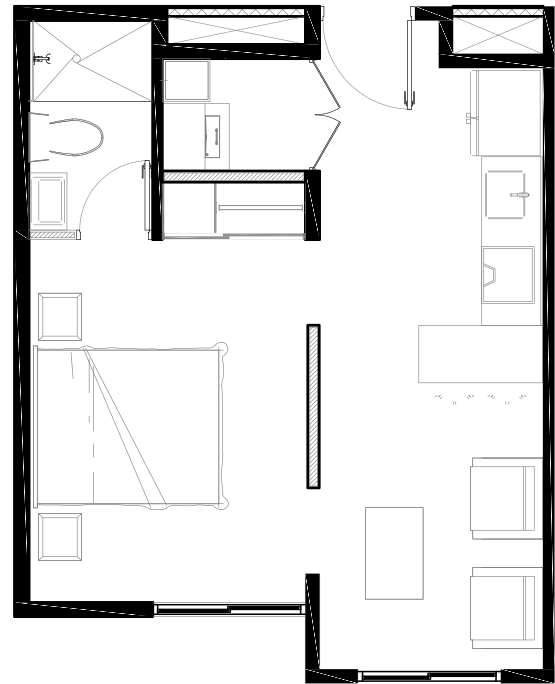

1 Habitación

1 baño

1 Closet

Área de condominio: 34.24 m²

Parqueo en sótanos: 14.30 m²

48.54 m²

Tipo I

(CON BALCÓN)

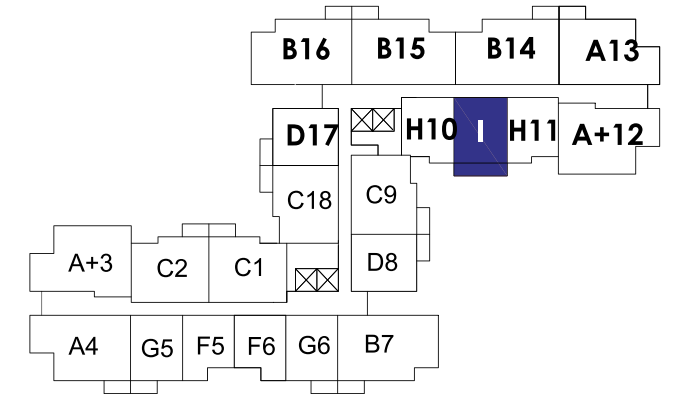

PLANTA DE UBICACION NIVEL

LOS APARTAMENTOS TIPO G SE
ENCUESTRAN EN LOS NIVELES
1, 2, 3, 4, 5, 6, 7, 8, 9, 10, 11, 12, PH.

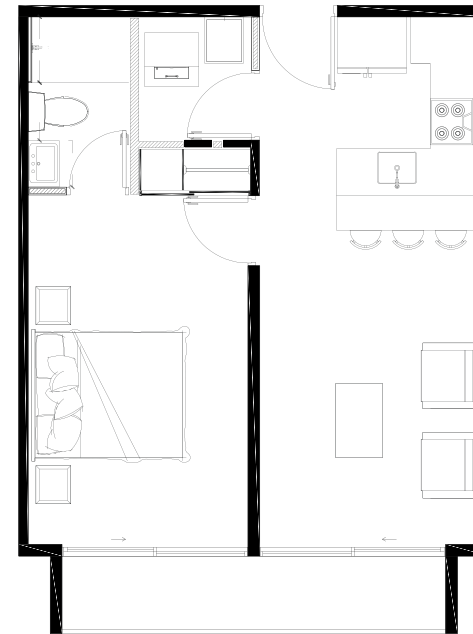

1 Habitación

1 baño

1 Closet

Área de condominio: 46.30 m²

Parqueo en sótanos: 14.30 m²

60.6 m²



RC INMOBILIARIA

www.rcinmobiliaria.cr